

Datos técnicos

Modelo		CR 8 CR 8 MDM / CR 8 CCD 2.0
Peso operativo CECE	kg (lbs)	601 (1,325) 603 (1,329) / 603 (1,329)
Fuerza centrífuga	kN (lbs)	75 (16.875)
Frecuencia	Hz (r.p.m.)	67 (4,020)
Ancho de trabajo	mm/in.	700 (850*) / 28 (34*)
Motor/tipo		Hatz 1D81Z
Combustión		Diesel
Potencia del motor	kW (CV)	10,3 (14,1)
Potencia de trabajo	kW (CV)	9,5 (13) con 2.700 rpm
Velocidad de avance	m/min (ft/min)	0-28 (0-92)

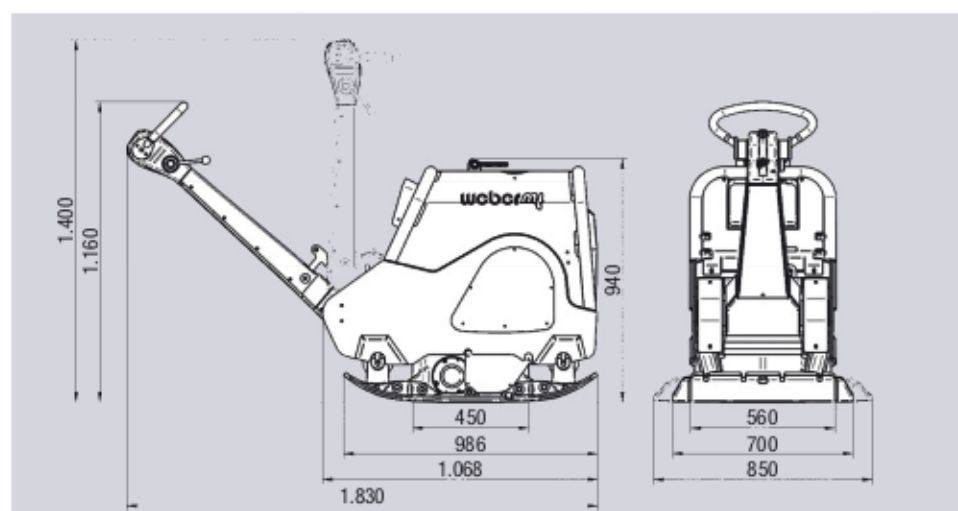

Dimensiones en mm.

CR 8