

Datos técnicos

Modelo		CR 3	CR 3 E	CR 3 Hd
Peso operativo CECE	kg (lbs)	206 (454)	224 (494)	203 (448)
Fuerza centrífuga	kN (lbs)	35 (7875)	35 (7875)	35 (7875)
Frecuencia	Hz (r.p.m)	80 (4800)	80 (4800)	80 (4800)
Ancho de trabajo	mm (in)	500/600*/700* (20/24*/28*)	500/600*/700* (20/24*/28*)	500/600*/700* (20/24*/28*)
Motor		Hatz 1 B 20	Hatz 1 B 20	Honda GX 270
Tipo de motor		Diesel	Diesel	Gasolina
Potencia del motor	kW (C.V.)	3,4 (4,6)	3,4 (4,6)	6,0 (8,2)
Potencia de trabajo	kW (C.V.)	3,1 (4,2) con 3000 rpm	3,1 (4,2) con 3000 rpm	4,6 (6,2) con 3000 rpm
Arranque		Retráctil	Eléctrico	Retráctil
Velocidad de marcha	m/min (ft/min)	0-20 (0-66)	0-20 (0-66)	0-20 (0-66)

*Ancho de trabajo con extensiones

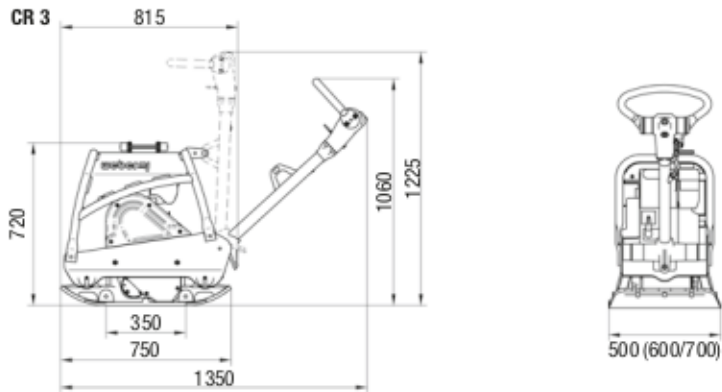

Dimensiones en mm.